

ermaf 

the **resideo** brand

NX80

NX80

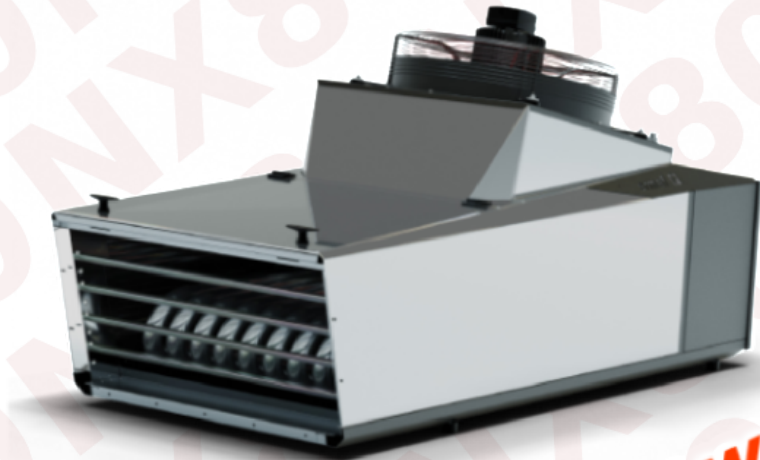

Nowość!!!



Nagrzewnica
z zamkniętą komorą
spalania w najlepszym wydaniu

NX80

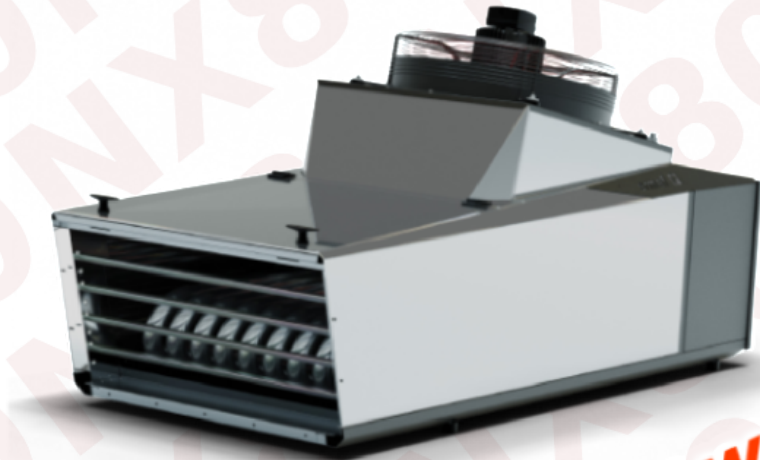

Nowość!!!



Nagrzewnica
z zamkniętą komorą
spalania w najlepszym wydaniu

NX80

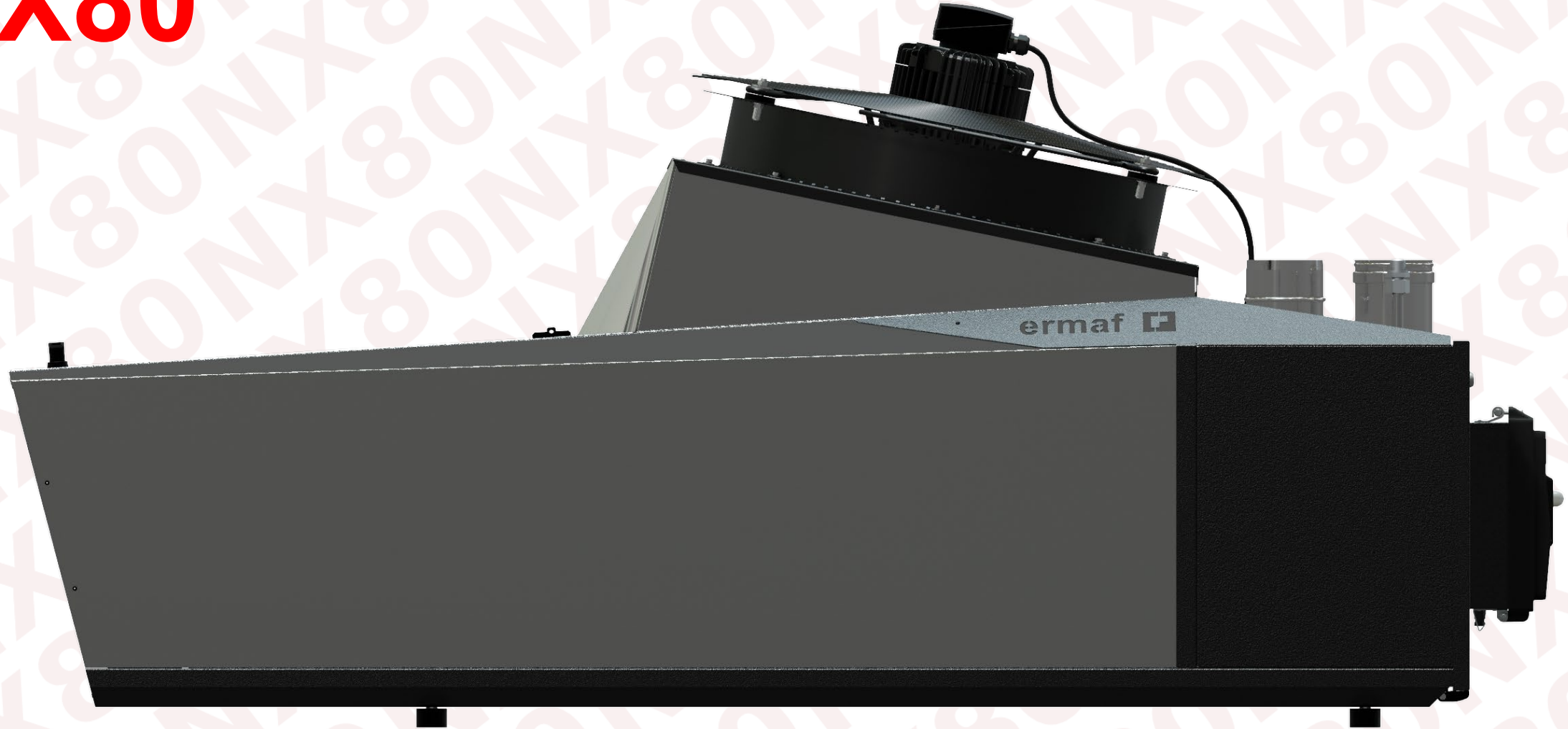

ermaf

resideo

ermaf

NX80



resideo

ermaf 

NX80



resideo

ermaf 

NX80

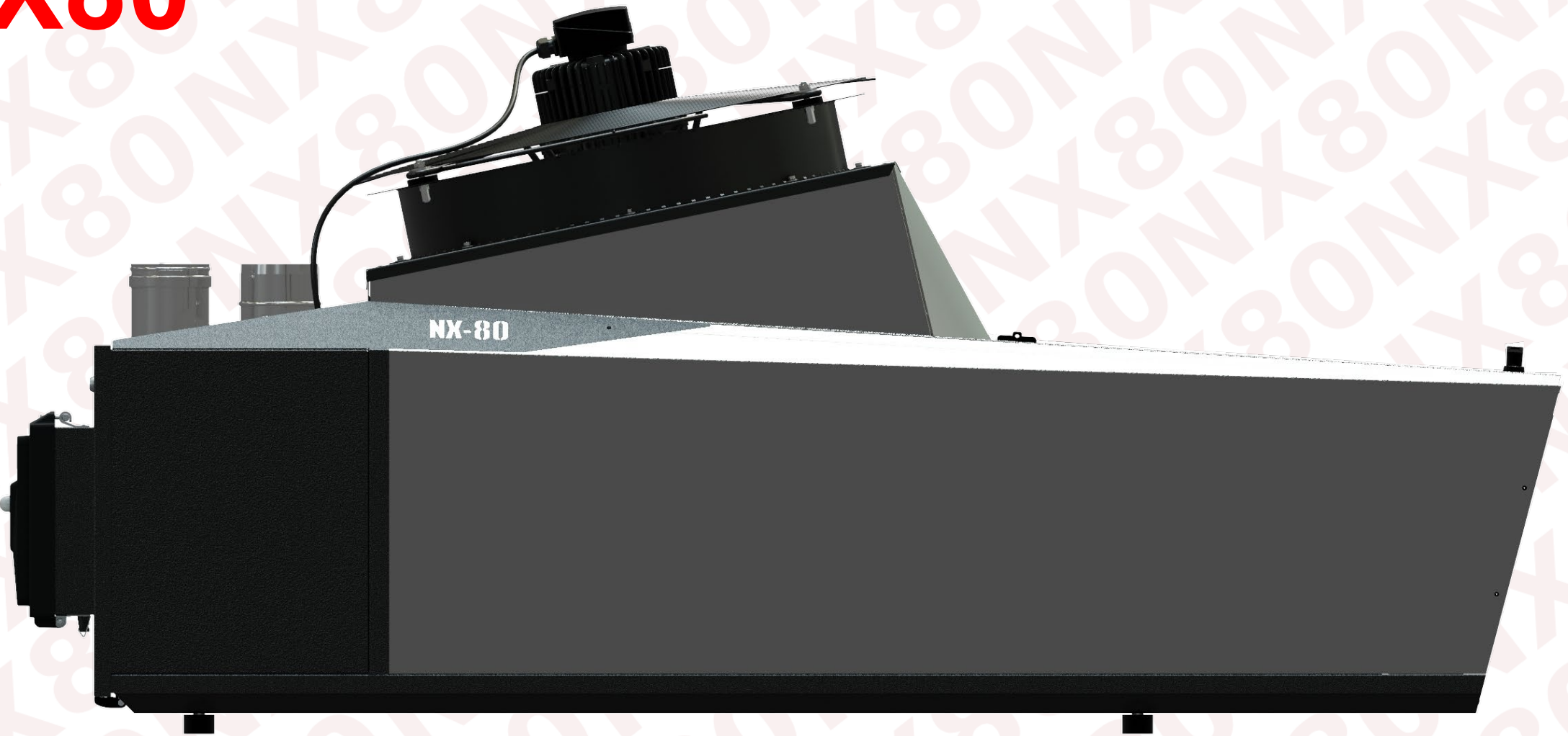

resideo

ermaf 

NX80

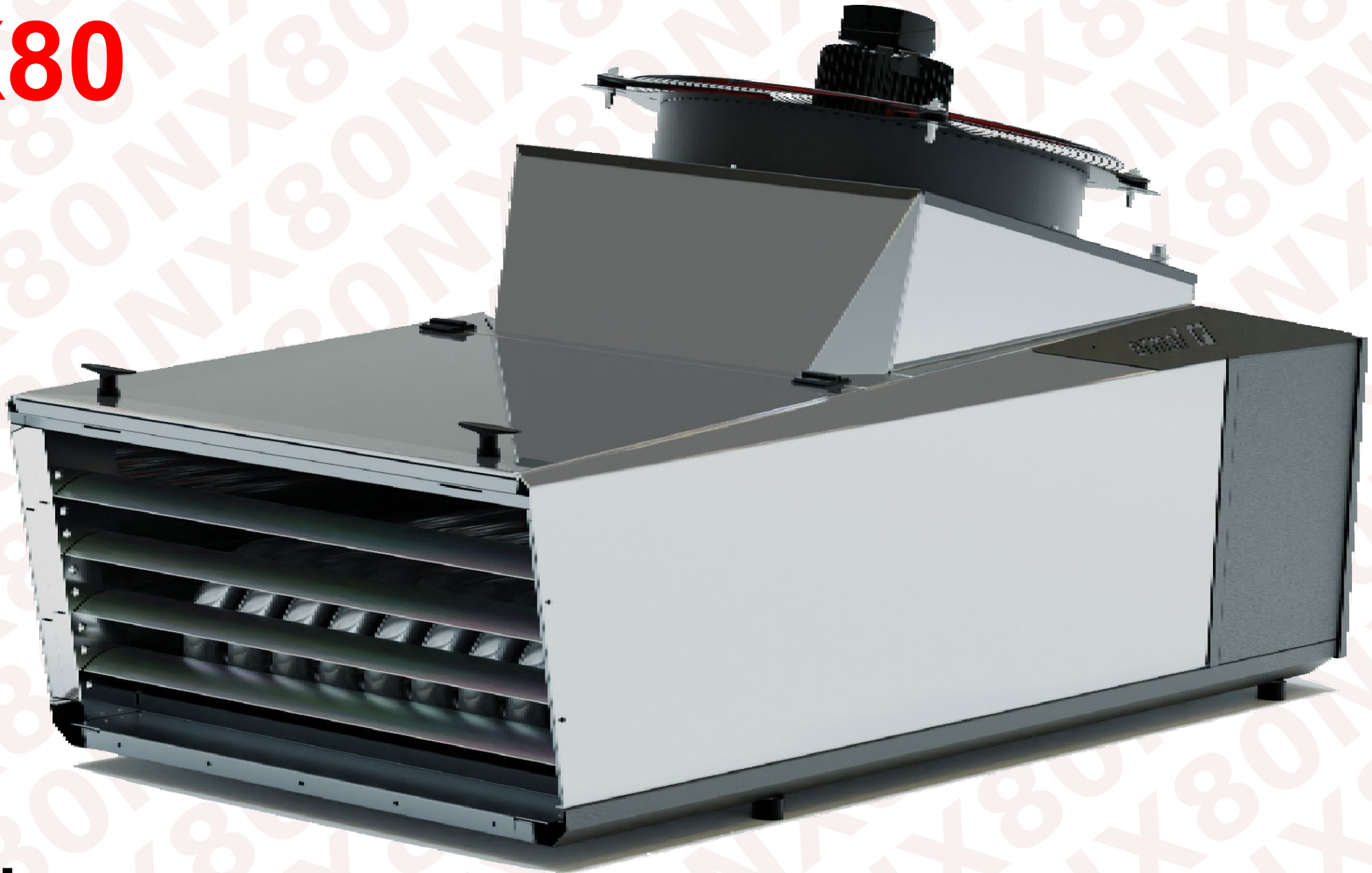

resideo

ermaf 

NX80



resideo

ermaf 

NX80

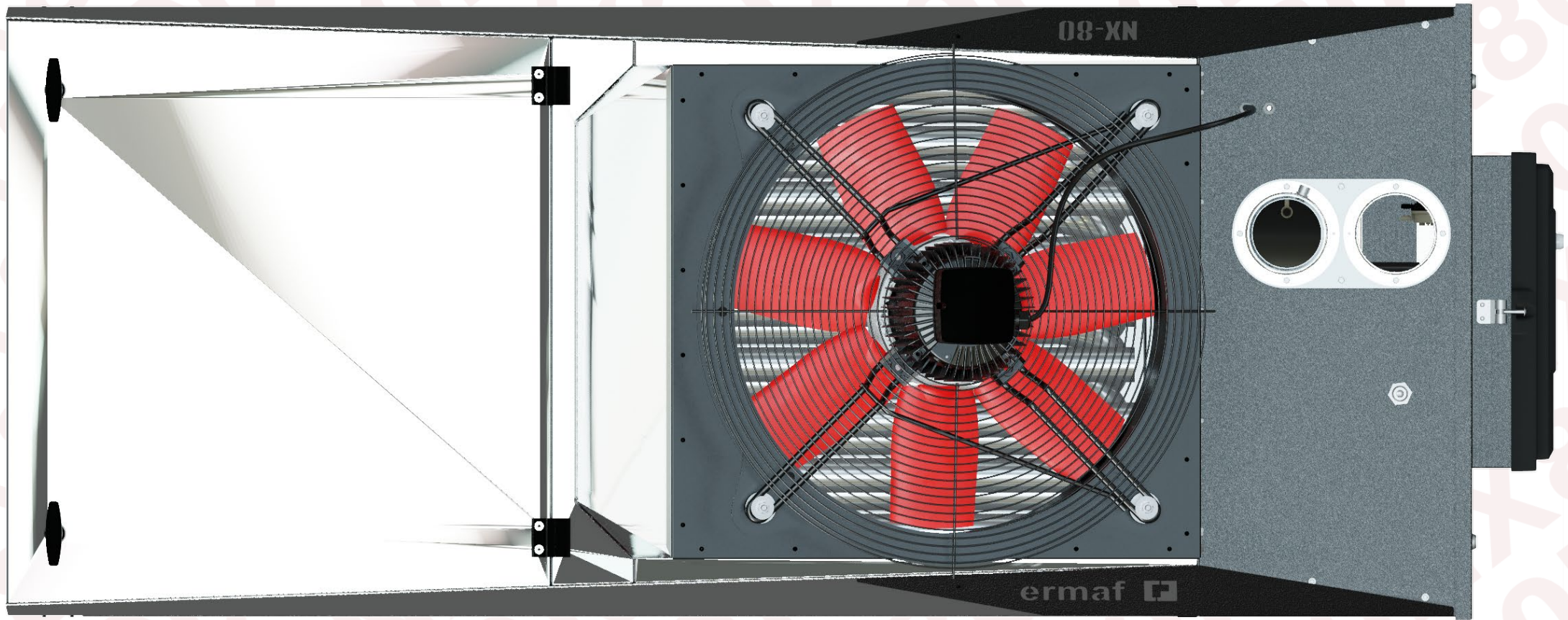

resideo

ermaf 

NX80



resideo

ermaf 

Oszczędność
paliwa i szybkie
nagrzewanie
powietrza

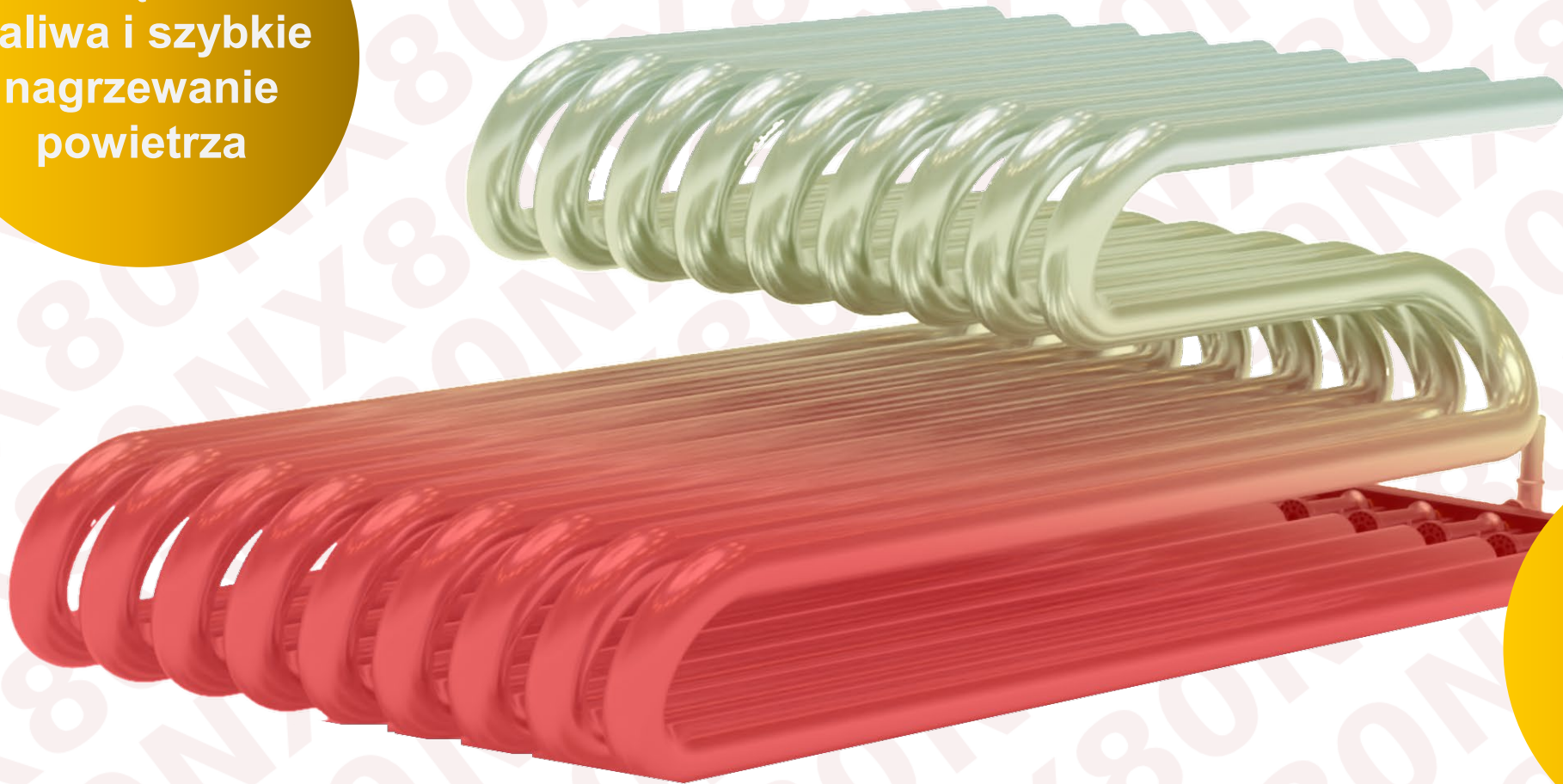

Rurowy
wymennik
ciepła o
wysokiej
sprawności

Oszczędność
czasu i wysoki
standard
higieny



MYCIE
CIŚNIENIOWE



Łatwy dostęp
do wymiennika
przez klapę
rewizyjną

resideo

ermaf 

**Intuicyjna
obsługa
i czytelna
informacja**

- Zaprojektowany specjalnie do nagrzewnic.
- Wyświetlacz (7-segmentowy) dla czytelnej informacji o stanie pracy.
- Wskazanie poziomu prądu jonizacji.
- Wejście 0-10V i 0-10 mA.
- Rejestracja błędów w pamięci przenośnej.
- Synchronizacja startu wielu nagrzewnic.
- Dodatkowe możliwości sterowania np. wentylatorami zewnętrznymi, itp.
- Alarm zdalny z resetowaniem zdalnym.
- Odporność na zalanie i mycie ciśnieniowe.



**Sterownik
ACU121 z
wyświetlaczem
i złączem
IR do PC**

resideo

ermaf 

**Bezpieczeństwo
i najwyższa
ekonomia
pracy**



**Sprawdzona
technologia
gazowa
Resideo**

resideo

ermaf 

Równomierna
dystrybucja
ciepła i
powietrza



Regulowane
stopniowo
lamelle na
wylocie

resideo

ermaf 

Legendarna
wytrzymałość
ermaf w
standardzie



Konstrukcja ze
stali nierdzewnej,
odporność na
mycie pod
ciśnieniem

resideo

ermaf 

Łatwa instalacja,
uruchomienie
i regulacja



ERMAF Plug&Play

Łatwy dostęp
do palnika dla
sprawnej
regulacji.
Zasilanie 2-f

resideo

ermaf 

Idealny klimat
i wysokie
wyniki hodowli

Zasięg 50 metrów



Laminarny
strumień
powietrza
o stabilnej
temperaturze

resideo

ermaf 

WYMIARY

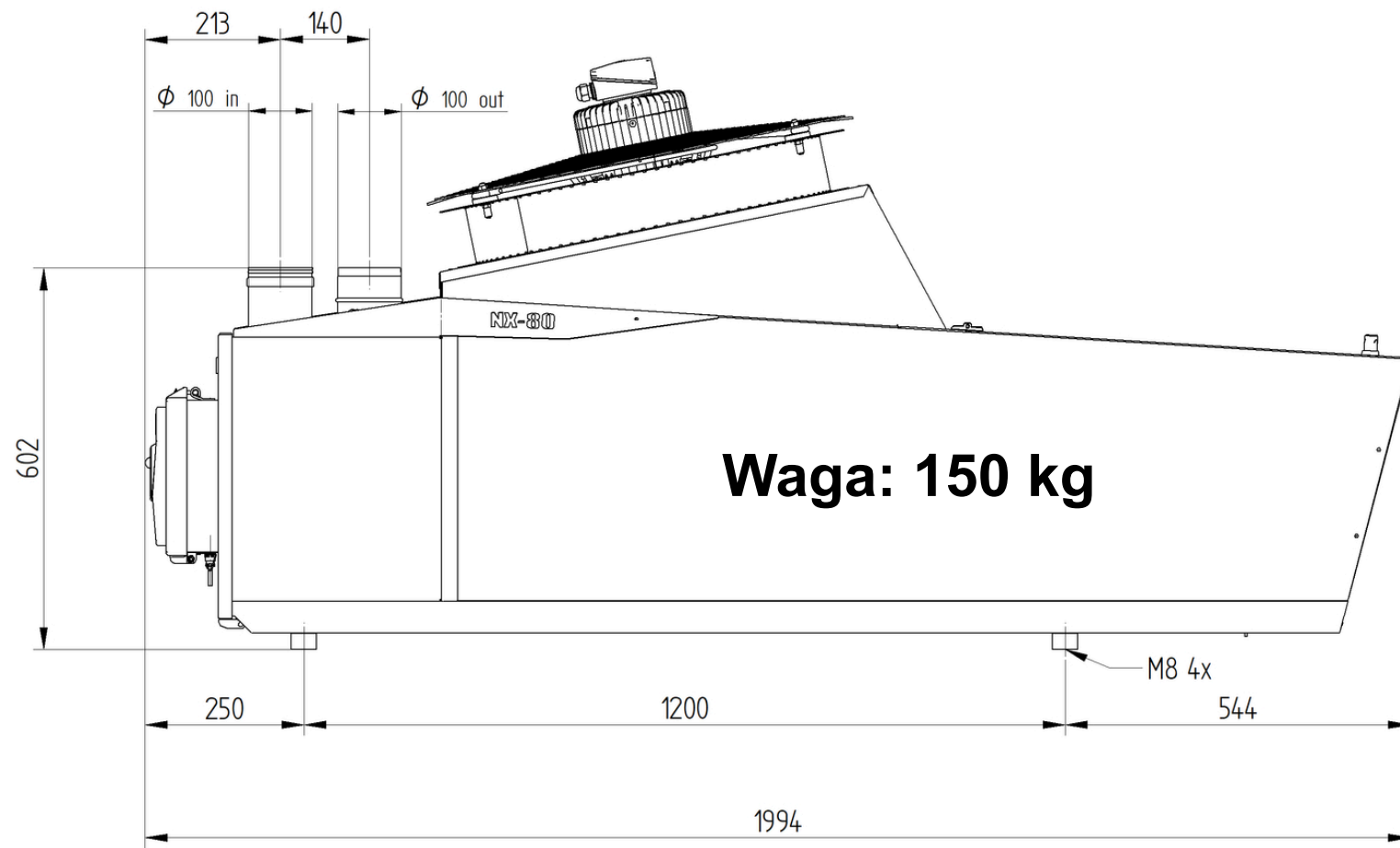
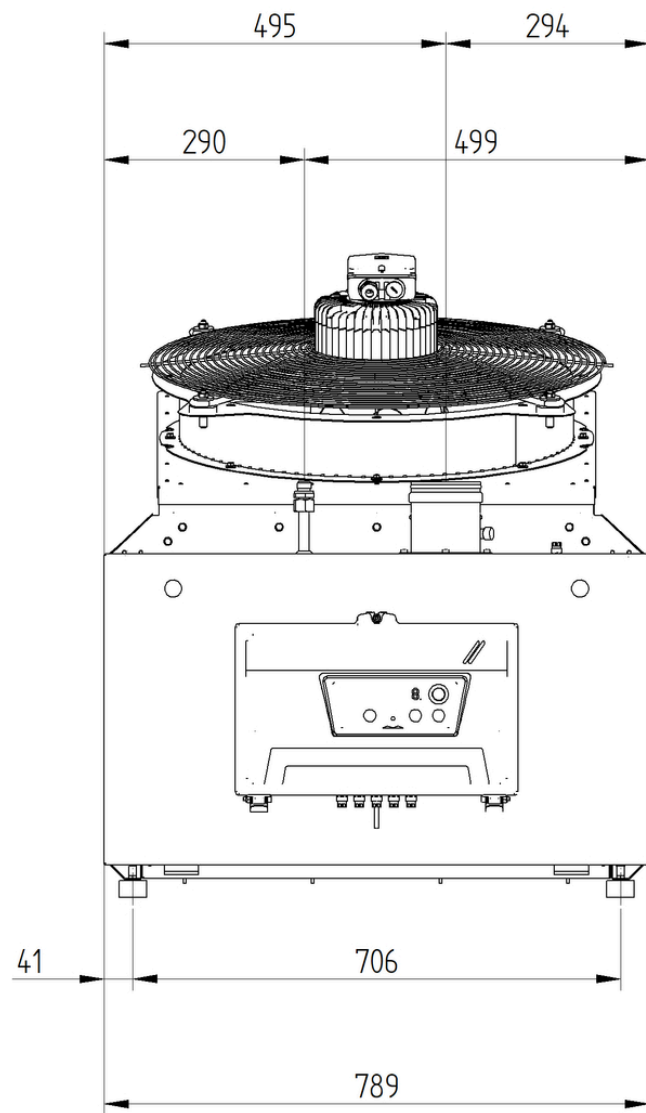

Indeks	Nazwa	Ilość	
1	2FRD100ZEW100Wspec.	PR Złączka Dolna FRD + odskraplacz 100ZEW/100W	1
2	2FLEXN100	PR Rura elastyczna MK FLEX(mb) 100	2
3	2FRG100	PR Złączka Górna FRG 100	1
4	1RPKIL500100W100W	ST Rura RPKI L500 100W/100W (2xUKK) INV	1
5	1ŁKKI90100	ST Kołano ŁKKI 90 100 INV	1
6	2ROZPS100W150W2x100spec.	PR Rozdzielacz ROZ PS 100W-150W/2x100 AS/0126/22	1
7	2RTPSIL1000100150BZ	PR Rura RT PSI L1000 100-150 INV bez zyk - element do skracania	1
8	2CHPS100150TW005524	PR Czerpnia powietrza pozioma CH PS 100-150 spec. rys. TW/0055/24	1
9	1ODKKI100	ST Odskraplacz ODKKI 100 INV	1
10	1TRKI90100TW005624	ST Trójnik TRKI 90 100 z rantem ociekowym rys. TW/0056/24 INV	1
11	1RPKIL1000100	ST Rura RPKI L1000 100 INV	1
12	0A100	A Parasol A 100	1
13	0IP150	A Rozeta IP 150	2
14	4PKWHTS5060100	A Obejma do ściany PK WHT S50 60-100	1
	5260300173	A Uszczelka kondensat 100 (kielich)	0
	5260300234	A Uszczelka kondensat 150 (kielich)	2

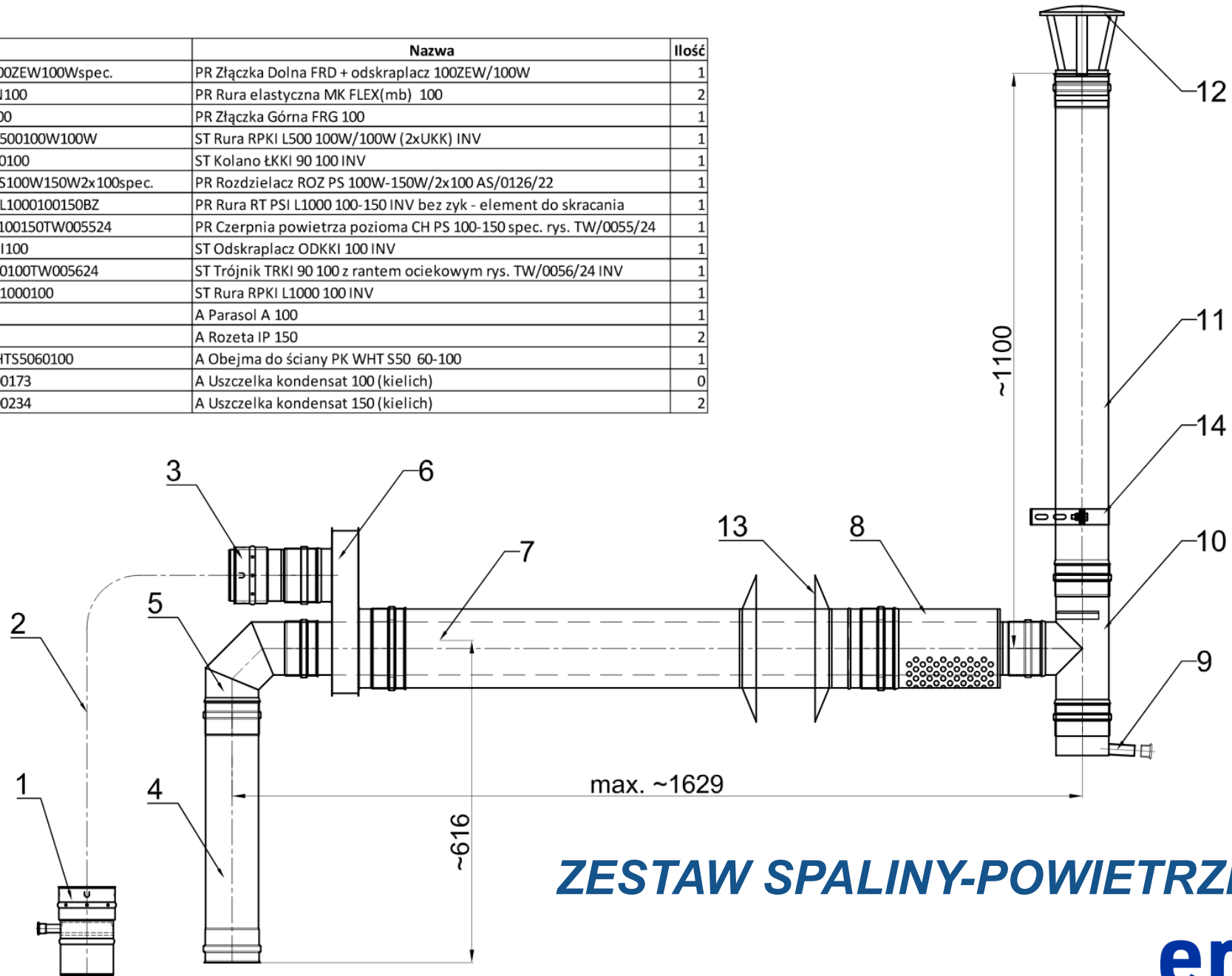

ZESTAW SPALINY-POWIETRZE

DLACZEGO ZAMKNIĘTA KOMORA SPALANIA?

Otwarta komora spalania



Gorące powietrze
+ CO₂
+ H₂O

- Niskie koszty inwestycyjne
- Prosta i szybka instalacja
- CO₂ w budynku: konieczna dodatkowa wentylacja
- Otwarty płomień w budynku
- Wysoka wilgotność:
 - Niewłaściwy klimat, mokre podłoże
 - Wyższe ryzyko infekcji

Zamknięta komora spalania



Tylko gorące powietrze

- Płomień i spaliny odizolowane od otoczenia
- W budynku tylko suche i ciepłe powietrze
- Suche podłoże i ściany
- Oszczędność energii na wentylację szczególnie w pierwszych tygodniach chowu
- Idealny klimat - niskie ryzyko infekcji

Ermaf to producent gazowych i olejowych nagrzewnic powietrza oraz wentylatorów cyrkulacyjnych do obiektów inwentarskich.

Ermaf istnieje na rynku od ponad 100 lat, a nagrzewnice spod tego znaku pracują często przez ponad 20 lat w dziesiątkach tysięcy ferm drobiu oraz chlewni trzody na całym świecie, zapewniając bezpieczne ekonomiczne ogrzewanie budynków.

Nowoczesne rozwiązania aktualnie oferowanych nagrzewnic z otwartą i zamkniętą komorą spalania, pozwalają na uzyskanie idealnego klimatu w budynku przy zachowaniu wysokiej ekonomii eksploatacji.

ermaf 

**Ponad 100 lat doświadczenia w projektowaniu i produkcji urządzeń gazowych
Od ponad 50 lat zapewniamy idealny klimat w obiektach inwentarskich**

Ermaf to producent gazowych i olejowych nagrzewnic powietrza oraz wentylatorów cyrkulacyjnych do obiektów inwentarskich.

Ermaf istnieje na rynku od ponad 100 lat, a nagrzewnice spod tego znaku pracują często przez ponad 20 lat w dziesiątkach tysięcy ferm drobiu oraz chlewni trzody na całym świecie, zapewniając bezpieczne ekonomiczne ogrzewanie budynków.

Nowoczesne rozwiązania aktualnie oferowanych nagrzewnic z otwartą i zamkniętą komorą spalania, pozwalają na uzyskanie idealnego klimatu w budynku przy zachowaniu wysokiej ekonomii eksploatacji.

ermaf 

**Ponad 100 lat doświadczenia w projektowaniu i produkcji urządzeń gazowych
Od ponad 50 lat zapewniamy idealny klimat w obiektach inwentarskich**

ermaf 

the **resideo** brand

CZYSTE CIEPŁO

NATYCHMIAST